

(1:20)
Схема соединения обмоток Y/Yn-0

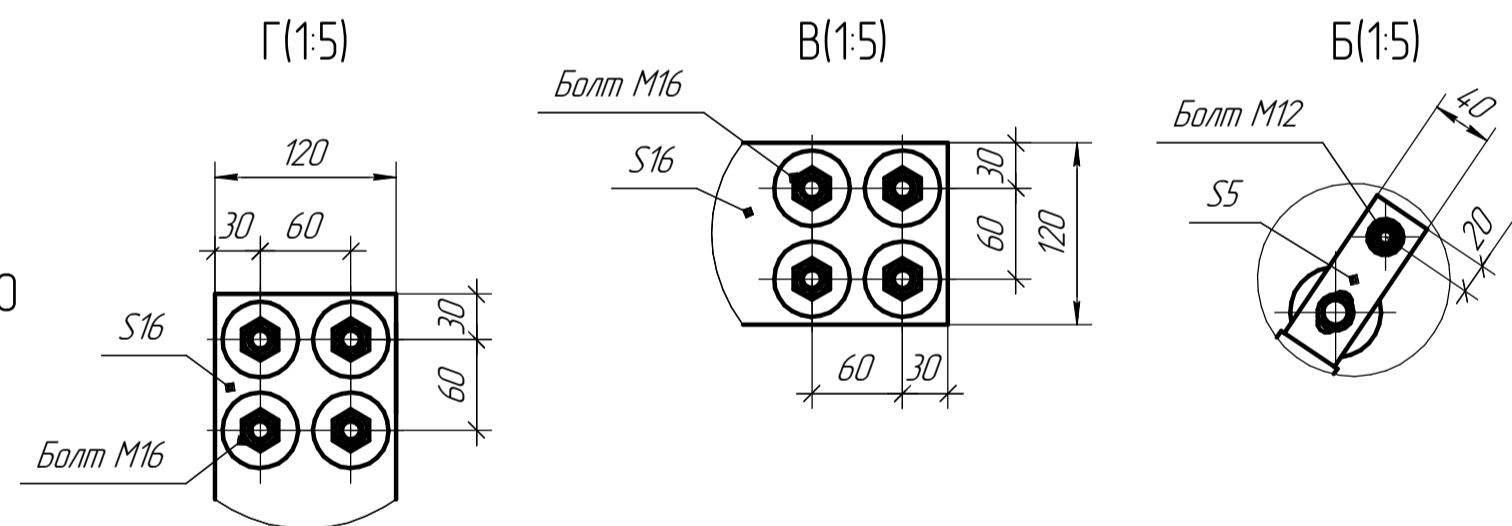

A(1:5)
Крепление к полу
(колесо не показано)

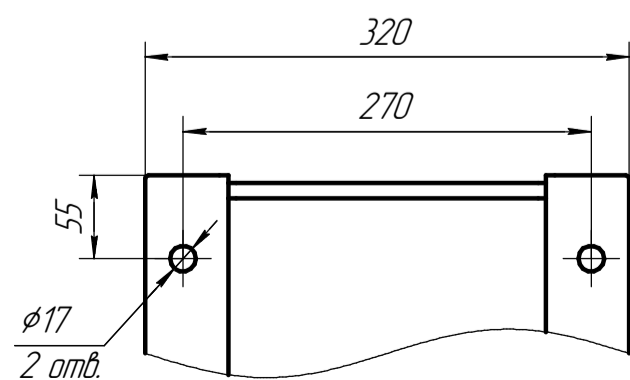

(1:5)
Виброопора
(дополнительная опция)

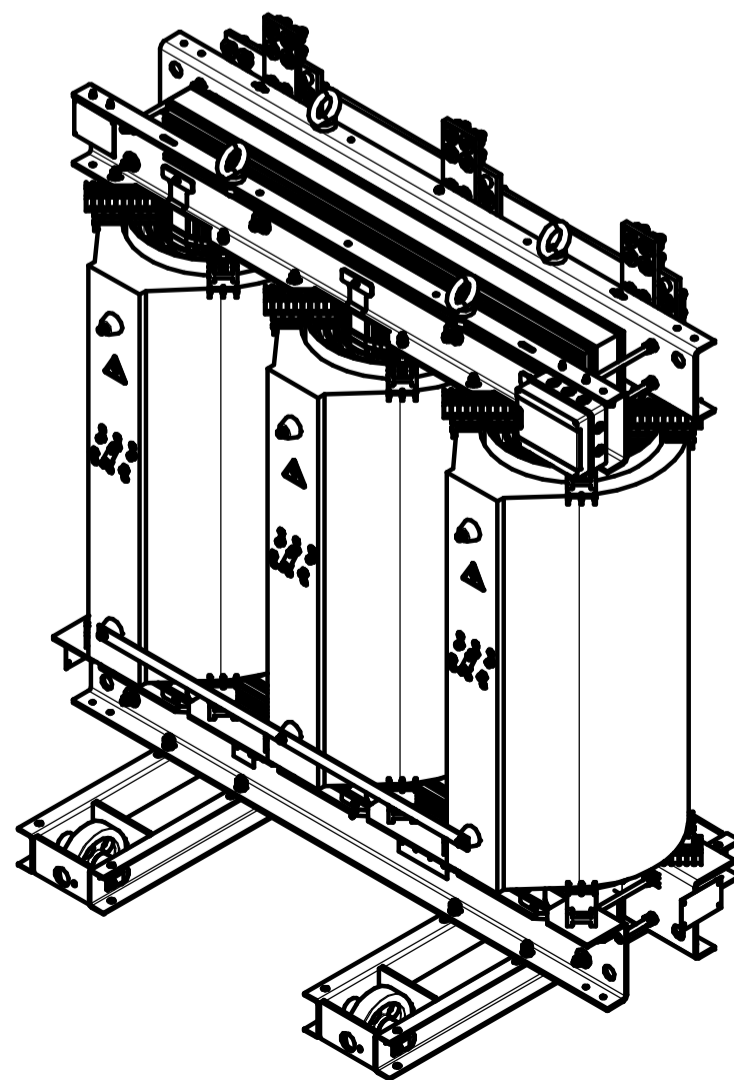
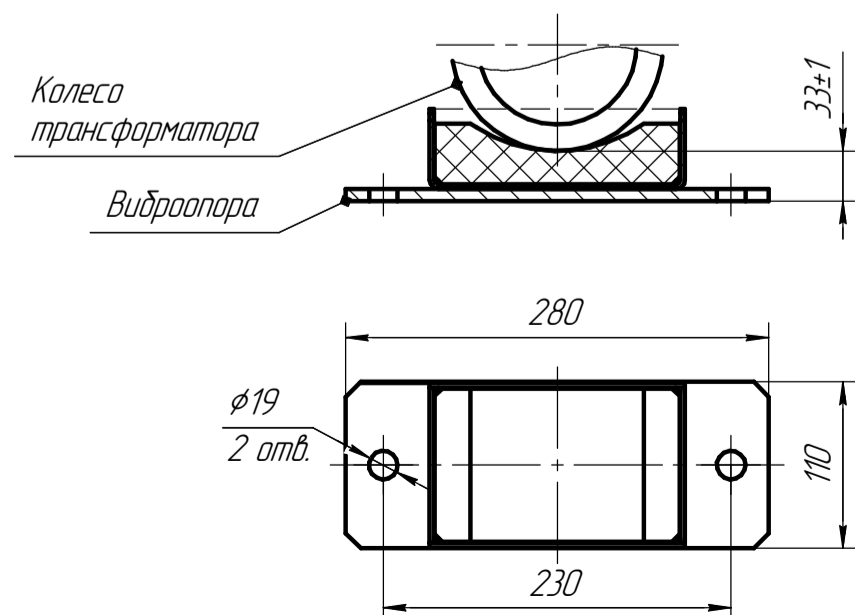

1 Размеры для справок
2 Габаритно-присоединительные размеры соответствуют трансформаторам с номинальным напряжением 20/0,4 кВ, Uk3=6%; со схемами соединения Y/Yn, D/Yn, со степенью защиты IP00, материал обмоток - Al.

АФИП-2.672331.316 ГЧ				Лист	Масса	Масштаб
ТЛС-2000					5173	1:15
Габаритный чертёж				Лист	Листов 1	
Изм.	Лист	№ докум.	Подп.	Дата		
				27.12.2024		
Разраб.	Васильев					
Пров.	Лаврентьев					
Т.контр.						
Н.контр.						
Утв.	Маиков					